



2020



RIBALTABILI **EMILCAMION**
PROTAGONISTI NEI CANTIERI





RIBALTABILI **EMILCAMION** PROTAGONISTI NEI CANTIERI



SOMMARIO

pag.3	Ribaltabile posteriore a vasca caratteristiche tecniche
pag.4	Versione coibentata per trasporto bitume
pag.5	Versione coibentata caratteristiche tecniche
Pag.6	Versione TENUTA STAGNA
Pag.7	Kit pre-montato per intercambiabili
Pag.8	Barra para incastro
Pag.9	Accessori
Pag.10	IVECO 8x4 scheda veicolo
Pag.11	MAN 8x4 scheda veicolo
Pag.12	MERCEDES-BENZ 8x4 scheda veicolo
Pag.13	RENAULT 8x4 scheda veicolo
Pag.14	VOLVO 8x4 scheda veicolo
Pag.15	SCANIA 8x4 scheda veicolo
Pag.16	DAF 8x4 scheda veicolo



TKE srl

Via Prati 9/a
40050 Castello d'Argile (Bologna)
sede operativa

Via della meccanica,20
06049 Spoleto (PG)
sede legale

P.IVA/C.F. 03215830542

+39 051 977933

+39 355 222791 commerciale

mail. info@emilcamion.it

www.emilcamion.it

Collaboriamo con tutte le Case costruttrici di veicoli industriali



IVECO

DAF



FASTR

ATTENZIONE : I dati e i riferimenti commerciali di questo catalogo sono solo indicativi e passibili di modifiche in ogni momento.

RIBALTABILE
POSTERIORE
CILINDRO
FRONTALE



La S5 EVO punta di diamante della produzione EMILCAMION, viene offerta di serie nella configurazione con sponda posteriore ad apertura idraulica - Il sistema idraulico DUAL-CONTROL gestisce l'apertura della sponda solo basculante oppure completamente alzata ad ala di gabbiano a completa discrezione dell'operatore anche durante il sollevamento del ribaltabile. Sensori elettrici controllano che il sollevamento del cassone avvenga comunque solo quando la sponda posteriore è fuori dai ganci di chiusura. Se munita di copricarico SPINNAKER elettrico, per evitare interferenze con l'apertura della sponda, all'inserimento della presa di forza il telo si raccoglie automaticamente.



NUOVA APERTURA SPONDA POSTERIORE (ALA GABBIANO e BASCULANTE)

L'altezza dell'apertura ad ala di gabbiano è stata portata di serie da 450 mm a 700 mm che grazie alla sponda arcata, nella parte centrale lo spazio aumenta a mm. 950 rispetto al filo superiore delle pareti. La sponda posteriore può essere indipendentemente utilizzata sia ad ala di gabbiano che basculante grazie al sistema idraulico di controllo DUAL - CONTROL



VASCA COIBENTATA

RIBALTABILE
POSTERIORE
CILINDRO
FRONTALE



La cassa "COIBENTATA" viene costruita conformemente al progetto S5 EVO da 18 a 22 metri cubi con particolari predisposizioni per ancoraggio della coibentazione e fissaggio delle lamiere di acciaio inox di protezione.

La cassa viene sabbiata e verniciata prima del montaggio dei pannelli isolanti di coibentazione speciali per impiego su lamiera riscaldata fino a 180 gradi.

Viene successivamente montata una lastra di acciaio inox da 1,5 mm a protezione della coibentazione.

La lastra di protezione può essere lasciata al naturale a specchio o riverniciata nei colori preferiti dal Cliente



La funzionalità della coibentazione consente di mantenere per un certo periodo la migliore temperatura possibile del materiale caricato. La velocità di raffreddamento dipende naturalmente dalle condizioni ambientali esterne e dal tempo trascorso prima dello scarico. La coibentazione che proponiamo, al momento non ha un riscontro di gestione delle temperature in tempo reale. Grazie ai particolari materiali impiegati per mantenere la qualità termica della cassa è ottenibile un miglioramento della qualità del trasporto e del lavoro rispetto alle vasche tradizionali.

La coibentazione attualmente proposta da TKE è la seguente:

A - Pareti laterali e sponda posteriore

B - Cassa totale esclusa la parte interna in appoggio sul contro telaio



VASCA COIBENTATA

RIBALTABILE
POSTERIORE
CILINDRO
FRONTALE



L'intervento di coibentazione è possibile sulla vasca S5EVO indipendentemente dagli spessori. Il rivestimento interessa la parte esterna delle pareti laterali fino all'appoggio della cassa sul controtelaio.

Partendo dalla costruzione della cassa S5
Sabbiatura e prima mano di fondo
Adattamento e posizionamento dei pannelli isolanti sulle pareti laterali, sponda posteriore.
Montaggio di una lastra di acciaio INOX da 1,5/2 mm a protezione della coibentazione
Verniciatura e finitura della cassa con i colori scelti dal Cliente





CHIUSURA STAGNA SPONDA POSTERIORE

La sponda posteriore può essere a chiusura stagna tramite l'utilizzo di una guarnizione pneumatica che viene gonfiata con un comando dalla cabina - Un sistema elettrico controlla che la guarnizione venga messa in pressione solo a sponda chiusa - Automaticamente, all'inserimento della presa di forza per lo scarico del ribaltabile, la guarnizione si sgonfia. E' possibile togliere o sostituire con facilità la guarnizione. Per il trasporto di conglomerato bituminoso è consigliabile togliere la guarnizione

RIBALTABILI **EMILCAMION** DISPONIBILI ANCHE IN KIT PRE-MONTATI

PER VEICOLI DI TUTTE LE CASE COSTRUTTRICI



KIT PRE MONTATI IN SPEDIZIONE

KIT PRE-CONFEZIONATI PER MONTAGGI ESTERNI E PER INTERCAMBIABILI

I ribaltabili S5 - P6 e T5 possono essere forniti in KIT pre-montati e predisposti per intercambiabile o per essere montati in strutture esterne presso terzi.

VERSIONE KIT PER INTERCAMBIABILE

L'allestimento viene fornito in KIT pre-montato e verniciato
Il CONTROTELAIO sarà fornito verniciato e privo di piastre di fissaggio laterali per consentire la più corretta applicazione dell'allestimento.

NEL KIT NON SONO FORNITI:
impianto idraulico sul veicolo incluso la presa di forza
i parafanghi
la barra para incastro e quant'altro di dotazione al veicolo per la circolazione su strada
Il collaudo MCTC per l'immatricolazione del veicolo resta a cura dell'allestitore finale che provvede al montaggio dell'impianto dell'intercambiabile
Allestimento reso franco sede di produzione Castello d'Argile (Bologna) -

BARRA PARA INCASTRO

EMILCAMION



TKE

TECNOKAR GROUP



NOVITA'

MOVIMENTAZIONE
IDRAULICA E MANUALE
Versione 2020



**NUOVA BARRA PARA
INCASTRO A SOLLEVAMENTO
MANUALE ED IDRAULICO -
OMOLOGATA**

**CERTIFICAZIONE
NUOVA BARRA PARA
INCASTRO**

*Il nuovo dispositivo di protezione
posteriore, tipo "DOC03S001Y" è
conforme al Regolamento
ECE58.03 ed è stata omologata
con omologazione
E358R-037083*01"*

EMILCAMION
CHANNEL
YouTube



MOVIMENTAZIONE MANUALE E
PNEUMATICA - Versione 2015

**SOLLEVAMENTO PNEUMATICO
DELLA BARRA PARA INCASTRO**

La barra para incastro oltre ad essere snodata può essere dotata di un sistema di sollevamento pneumatico a doppio cilindro comandato dalla cabina.

La movimentazione longitudinale per il rispetto della normativa, deve essere comunque fatto a mano.

ACCESSORI

RIBALTABILE
POSTERIORE
CILINDRO
FRONTALE



**PROLUNGA
INTEGRATA
CON PIANALE**



**PROLUNGA
SMONTABILE**



**TANICA LAVA MANI CON
DISPENSER INOX (opzionale)**



**SERBATOIO GASOLIO DI
SERVIZIO (opzionale)**



**CASSETTA ATTREZZI
SUPPLEMENTARE AL
POSTO DEL PORTA
RUOTA (opzionale)**



PINNE DI PROTEZIONE INOX (opzionale)



**VIBRATORE SOTTO
CASSA**



**CASSETTA ATTREZZI
INOX (di serie)**



**PARAFANGHI INTERI
INOX**

TENUTA STAGNA
pag.6

**VASCA
COIBENTATA**
pag.4

**BARRA PARA
INCASTRO**
pag.8

IVECO

TRAKKER 8x4 passo 4250

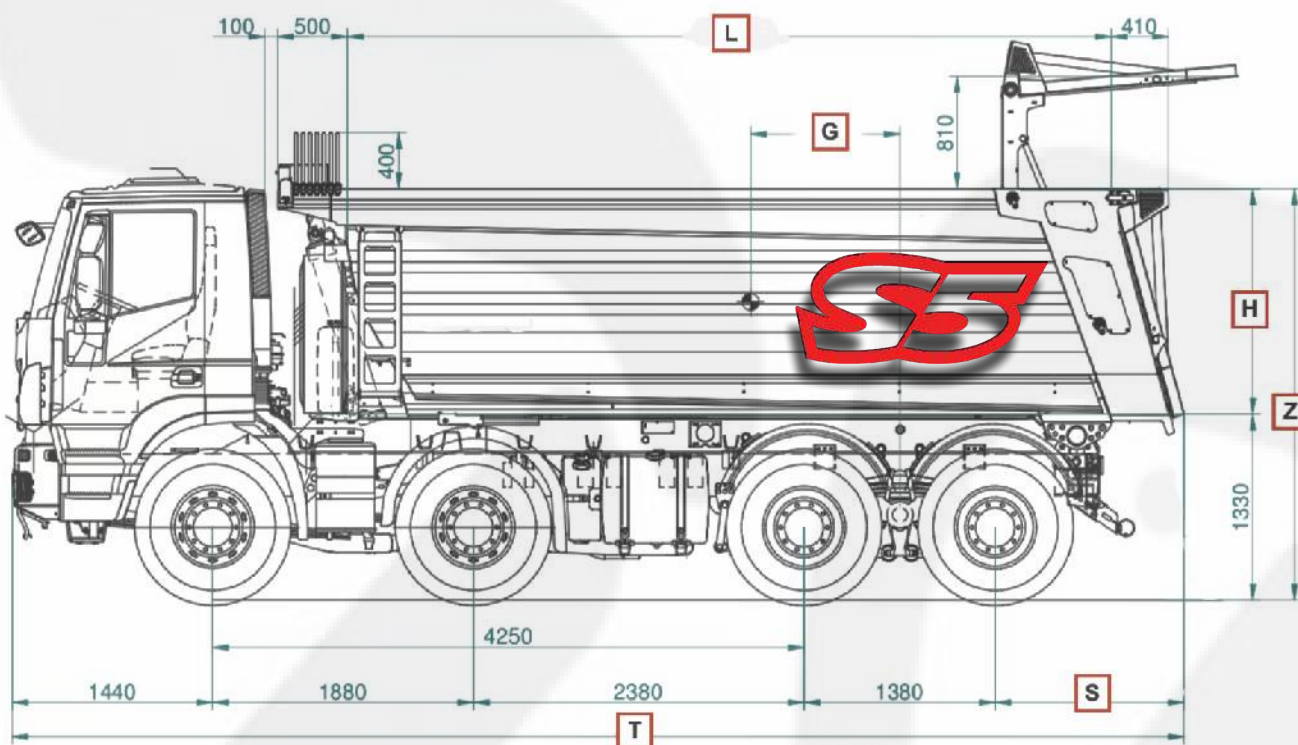

**TABELLA RIASSUNTIVA DIMENSIONI E CAPACITA' DI CARICO
IVECO 8x4 passo 4250**

Dimensioni (mm)/capacità (mc) (*)	18 mc	20 mc	21 mc	22 mc	23 mc
Codice identificativo	Cod.5514	Cod.5516	Cod.5616	Cod.5517	Cod.5618
L Lunghezza cassa	5500	5500	5600	5500	5600
H Altezza sponde	1450	1620	1620	1750	1800
Z Altezza da terra	2780	2950	2950	3080	3130
G Avanzamento baricentro	1070	1075	1050	1130	1180
S Sbalzo posteriore	1360	1360	1360	1360	1360
T Lunghezza totale	8440	8430	8440	8440	8440

(*) Capacità di carico inferiori (fino a 15 mc/superiori fino 25 mc) sono realizzate con progetti dedicati

TARA ALLESTIMENTO	Spessori pianale /pareti			
	5/3	6/4	8/6	10/8
Tara allestimento ribaltabile base S5 da 20 mc completo di controtelaio, impianto idraulico, copri carico ed accessori d'uso in ordine di marcia	3500 Kg	3750 Kg	4300 Kg	4800 Kg
Materiali impiegati	HB 400/450			
I dati sono indicativi e sono da sommare alla tara del cabinato fornito per allestimento - tolleranza 3%				



MAN TGS 8x4 passo 4300



TABELLA RIASSUNTIVA DIMENSIONI E CAPACITA' DI CARICO

MAN 8x4 passo 4300

Dimensioni (mm)/capacità (mc) (*)	18 mc	20 mc	21 mc	22 mc	23 mc
Codice identificativo	Cod.5514	Cod.5516	Cod.5616	Cod.5517	Cod.5618
L Lunghezza cassa	5500	5500	5600	5500	5600
H Altezza sponde	1450	1620	1620	1750	1800
Z Altezza da terra	2770	2950	2940	3070	3120
G Avanzamento baricentro	1040	1040	970	1050	1110
S Sbalzo posteriore	1420	1420	1420	1420	1420
T Lunghezza totale	8610	8610	8610	8610	8610

(*) Capacità di carico inferiori (fino a 15 mc/superiori fino 25 mc) sono realizzate con progetti dedicati

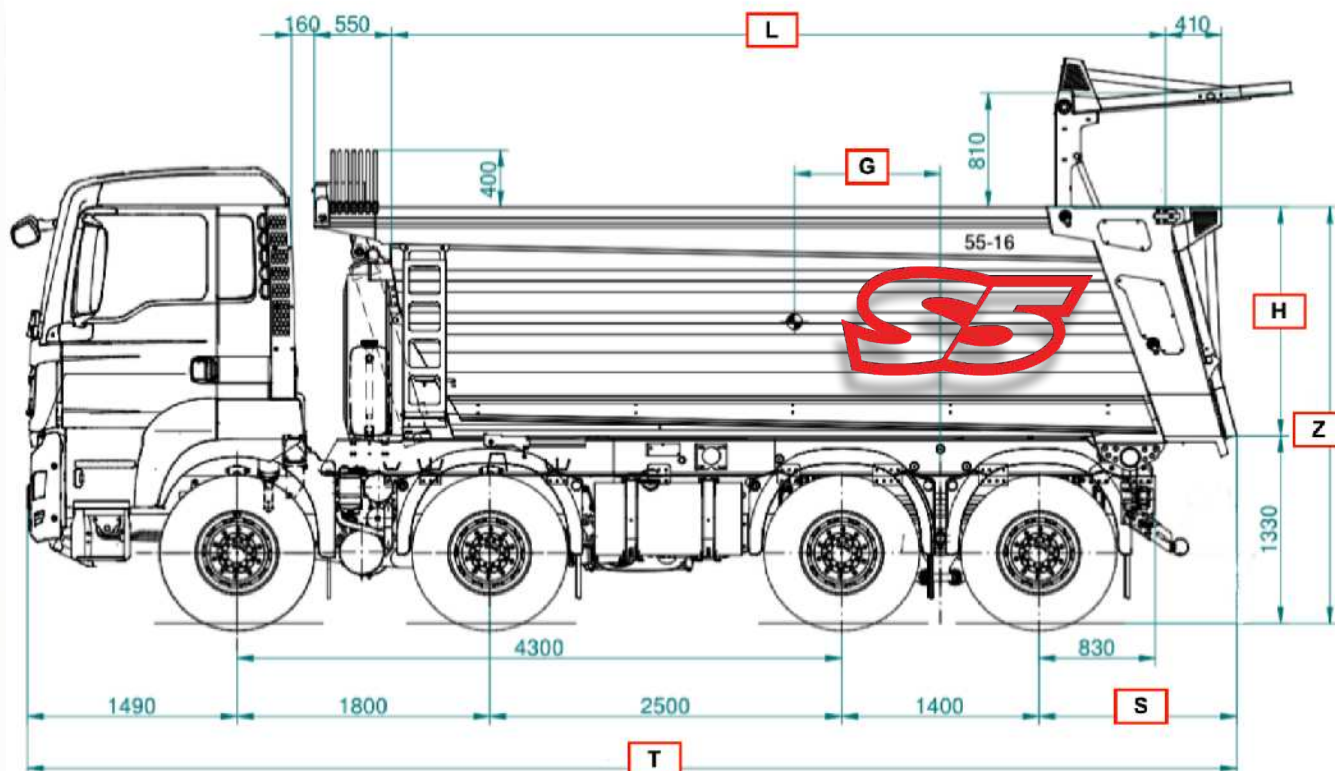
TARA ALLESTIMENTO	Spessori pianale /pareti			
	5/3	6/4	8/6	10/8
Tara allestimento ribaltabile base S5 da 20 mc completo di controtelaio, impianto idraulico, copri carico ed accessori d'uso in ordine di marcia	3500 Kg	3750 Kg	4300 Kg	4800 Kg
Materiali impiegati	HB 400/450			
I dati sono indicativi e sono da sommare alla tara del cabinato fornito per allestimento - tolleranza 3%				



Mercedes-Benz

AROCS 8x4 passo 4250 -
cabina media



TABELLA RIASSUNTIVA DIMENSIONI E CAPACITA' DI CARICO MERCEDES BENZ AROCS 8x4 passo 4250 – cabina media				
Dimensioni (mm)/capacità (mc) (*)	18 mc	20 mc	22 mc	23 mc
Codice identificativo	Cod.5415	Cod.5416	Cod.5418	Cod.5419
L Lunghezza cassa	5340	5340	5340	5340
H Altezza sponde	1500	1680	1800	1900
Z Altezza da terra	2840	3020	3140	3240
G Avanzamento baricentro	950	950	950	1030
S Sbalzo posteriore	1420	1420	1420	1420
T Lunghezza totale	8560	8560	8560	8560

(*) Capacità di carico inferiori (fino a 15 mc/superiori fino 25 mc) sono realizzate con progetti dedicati

TARA ALLESTIMENTO	Spessori pianale /pareti			
	5/3	6/4	8/6	10/8
Tara allestimento ribaltabile base S5 da 20 mc completo di controtelaio, impianto idraulico, copri carico ed accessori d'uso in ordine di marcia	3500 Kg	3750 Kg	4300 Kg	4800 Kg
Materiali impiegati	HB 400/450			
I dati sono indicativi e sono da sommare alla tara del cabinato fornito per allestimento - tolleranza 3%				

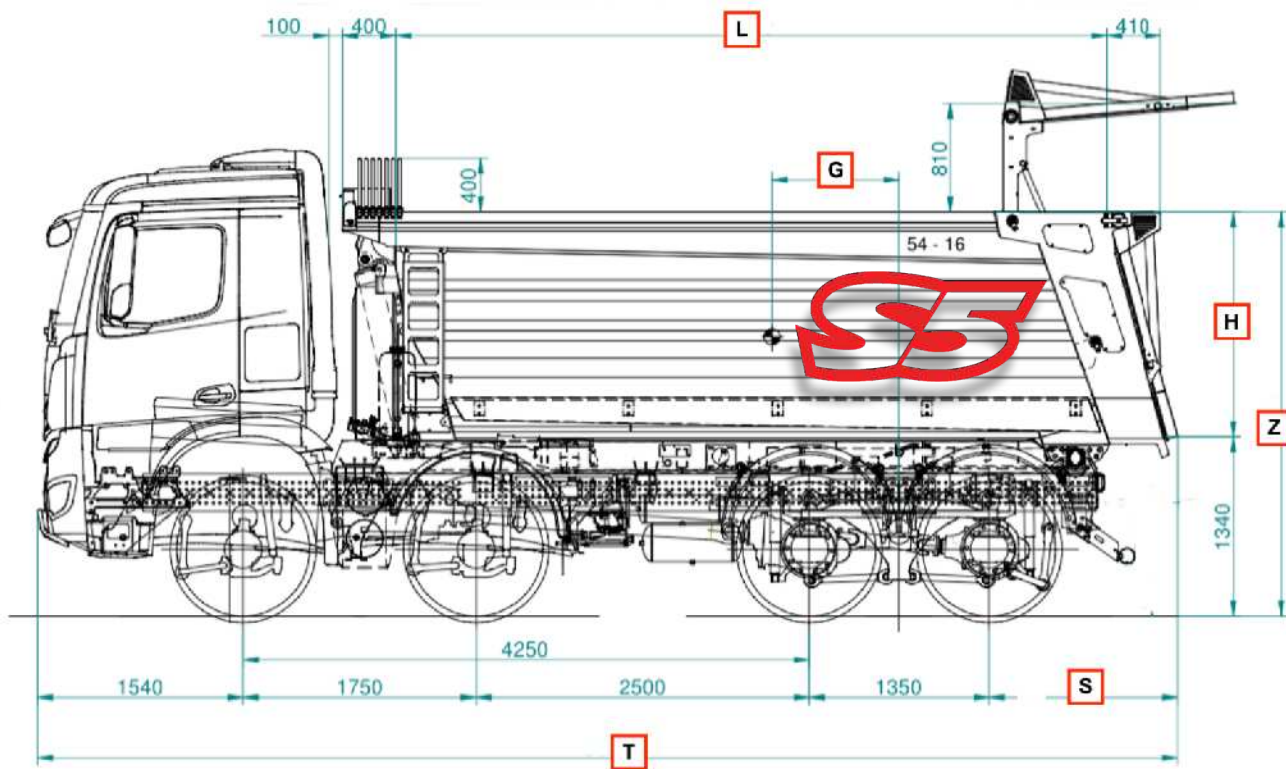

TABELLA RIASSUNTIVA DIMENSIONI E CAPACITA' DI CARICO

RENAULT serie K - 8x4 passo 4350

Dimensioni (mm)/capacità (mc) (*)	18 mc	20 mc	21 mc	22 mc	23 mc
Codice identificativo	Cod.5514	Cod.5516	Cod.5616	Cod.5517	Cod.5618
L Lunghezza cassa	5500	5500	5600	5500	5600
H Altezza sponde	1450	1620	1620	1750	1800
Z Altezza da terra	2850	3030	3030	3160	3110
G Avanzamento baricentro	950	950	1030	1000	1050
S Sbalzo posteriore	1490	1490	1490	1490	1490
T Lunghezza totale	8690	8690	8690	8690	8690

(*) Capacità di carico inferiori (fino a 15 mc/superiori fino 25 mc) sono realizzate con progetti dedicati

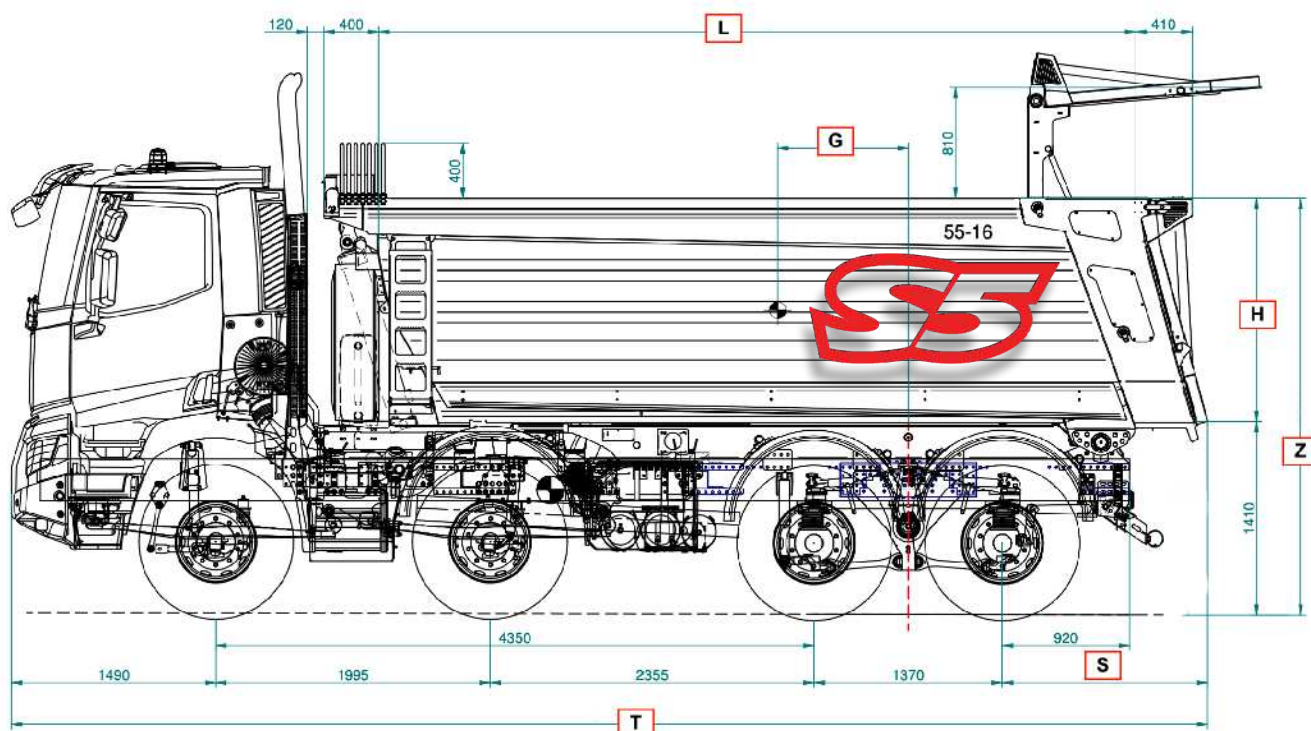
TARA ALLESTIMENTO	Spessori pianale /pareti			
	5/3	6/4	8/6	10/8
Tara allestimento ribaltabile base S5 da 20 mc completo di controltaio, impianto idraulico, copri carico ed accessori d'uso in ordine di marcia	3500 Kg	3750 Kg	4300 Kg	4800 Kg
Materiali impiegati	HB 400/450			
I dati sono indicativi e sono da sommare alla tara del cabinato fornito per allestimento - tolleranza 3%				



FMX 8x4 passo 4350



TABELLA RIASSUNTIVA DIMENSIONI E CAPACITA' DI CARICO VOLVO FMX - 8x4 passo 4350					
Dimensioni (mm)/capacità (mc) (*)	18 mc	20 mc	21 mc	22 mc	23 mc
Codice identificativo	Cod.5514	Cod.5516	Cod.5616	Cod.5517	Cod.5618
L Lunghezza cassa	5500	5500	5600	5500	5600
H Altezza sponde	1450	1620	1620	1750	1800
Z Altezza da terra	2870	3040	3040	3170	3220
G Avanzamento baricentro	950	950	1030	1000	1050
S Sbalzo posteriore	1490	1490	1490	1490	1490
T Lunghezza totale	8730	8730	8730	8720	8730

(*) Capacità di carico inferiori (fino a 15 mc/superiori fino 25 mc) sono realizzate con progetti dedicati

TARA ALLESTIMENTO	Spessori pianale /pareti			
	5/3	6/4	8/6	10/8
Tara allestimento ribaltabile base S5 da 20 mc completo di controtelaio, impianto idraulico, copri carico ed accessori d'uso in ordine di marcia	3500 Kg	3750 Kg	4300 Kg	4800 Kg
Materiali impiegati	HB 400/450			

I dati sono indicativi e sono da sommare alla tara del cabinato fornito per allestimento - tolleranza 3%

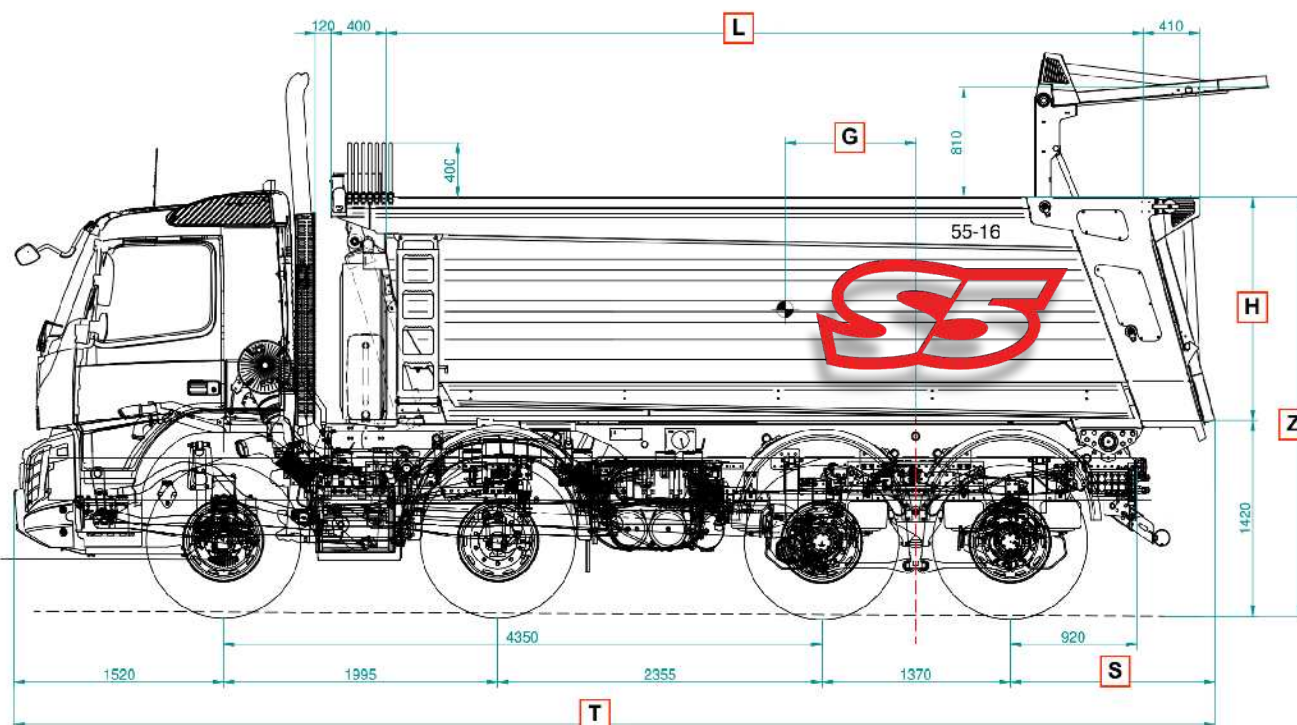

SCANIA



TABELLA RIASSUNTIVA DIMENSIONI E CAPACITA' DI CARICO
SCANIA - 8x4 passo 4150 e 4350

Dimensioni (mm)/capacità (mc) (*)		Distanza assi		18 mc	20 mc	22 mc	23 mc
		P	I	Cod.5514	Cod.5516	Cod.5418	Cod.5340
L	Lunghezza cassa	4150	2160	5500	5500	5340	5340
H	Altezza sponde			1450	1620	1800	1900
Z	Altezza da terra			2770	2980	3120	3220
G	Avanzamento baricentro			970	1000	950	980
S	Sbalzo posteriore			1420	1420	1420	1420
T	Lunghezza totale			8600	8600	8600	8600

		P	I	Cod.5514	Cod.5516	Cod.5517	Cod.5618
L	Lunghezza cassa	4350	2360	5500	5500	5500	5600
H	Altezza sponde			1450	1620	1750	1800
Z	Altezza da terra			2770	2980	3110	3160
G	Avanzamento baricentro			970	1000	1020	1080
S	Sbalzo posteriore			1420	1420	1430	1430
T	Lunghezza totale			8810	8810	8810	8810

(*) Capacità di carico inferiori (fino a 15 mc/superiori fino 25 mc) sono realizzate con progetti dedicati

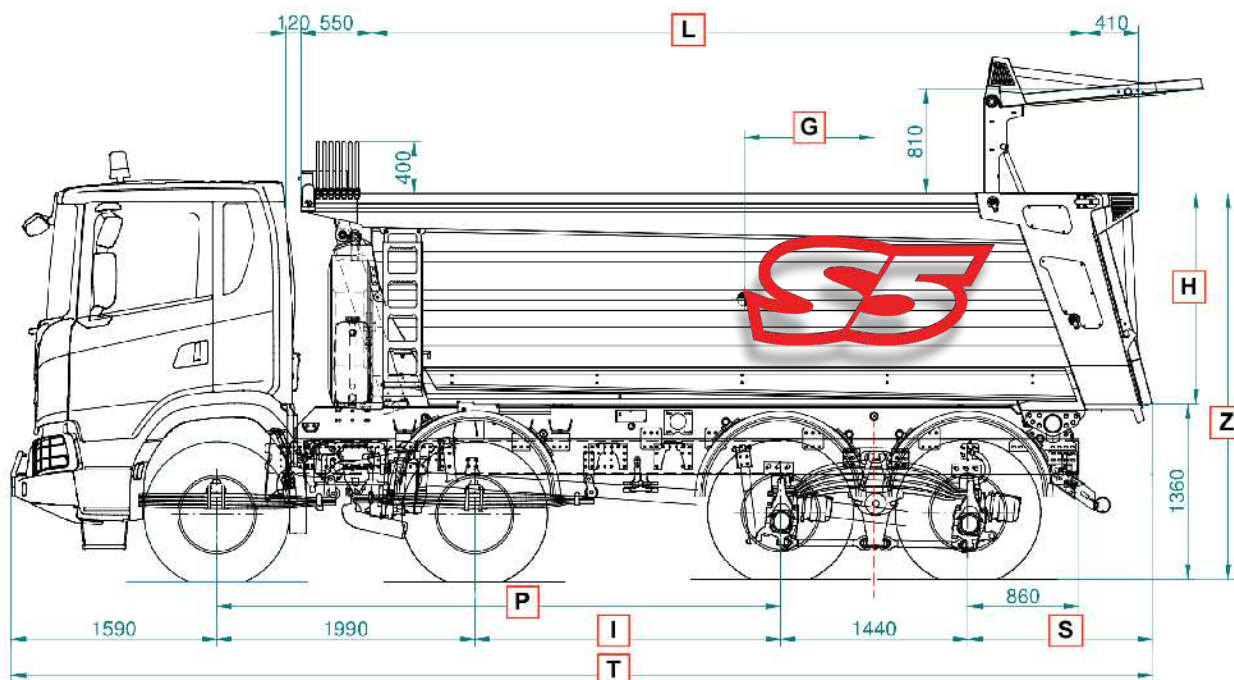
TARA ALLESTIMENTO	Spessori pianale /pareti			
	5/3	6/4	8/6	10/8
Tara allestimento ribaltabile base S5 da 20 mc completo di controtelaio, impianto idraulico, copri carico ed accessori d'uso in ordine di marcia	3500 Kg	3750 Kg	4300 Kg	4800 Kg
Materiali impiegati	HB 400/450			

I dati sono indicativi e sono da sommare alla tara del cabinato fornito per allestimento - tolleranza 3%



TABELLA RIASSUNTIVA DIMENSIONI E CAPACITA' DI CARICO

DAF FAD - 8x4 passo 4350

Dimensioni (mm)/capacità (mc) (*)	18 mc	20 mc	21 mc	22 mc	23 mc
Codice identificativo	Cod.5514	Cod.5516	Cod.5616	Cod.5517	Cod.5618
L Lunghezza cassa	5500	5500	5600	5500	5600
H Altezza sponde	1450	1620	1620	1750	1800
Z Altezza da terra	2880	3050	3050	3140	3230
G Avanzamento baricentro	1000	1030	1140	1050	1100
S Sbalzo posteriore	1420	1420	1420	1420	1420
T Lunghezza totale	8630	8630	8630	8630	8630

(*) Capacità di carico inferiori (fino a 15 mc/superiori fino 25 mc) sono realizzate con progetti dedicati

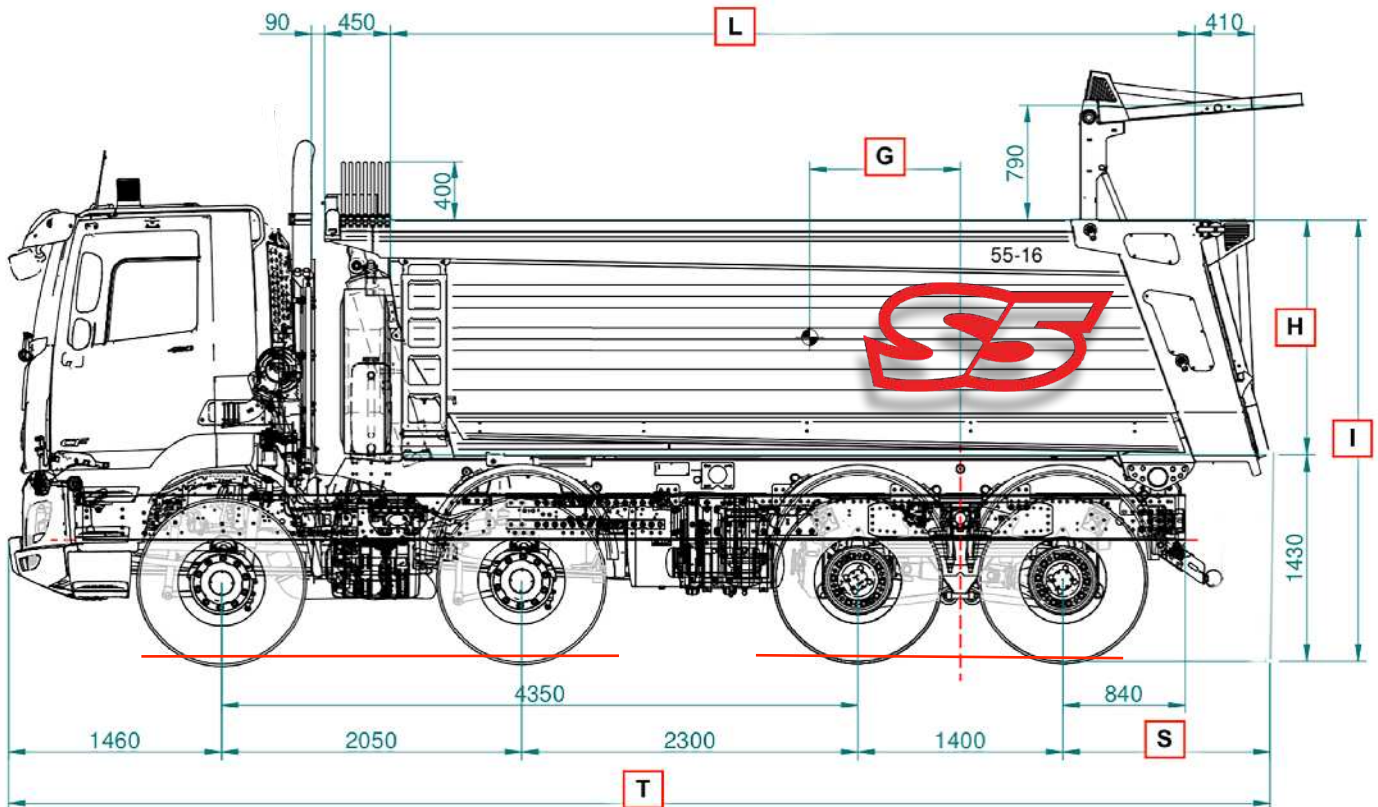
TARA ALLESTIMENTO	Spessori pianale /pareti			
	5/3	6/4	8/6	10/8
Tara allestimento ribaltabile base S5 da 20 mc completo di controtelaio, impianto idraulico, copri carico ed accessori d'uso in ordine di marcia	3500 Kg	3750 Kg	4300 Kg	4800 Kg
Materiali impiegati	HB 400/450			

I dati sono indicativi e sono da sommare alla tara del cabinato fornito per allestimento - tolleranza 3%



TKE srl

Via Prati 9/a

40050 Castello d'Argile (Bologna) sede operativa

Via della meccanica,20

06049 Spoleto (PG) sede legale

P.IVA /C.F. 03215830542

+39 051 977933

+39 355 222791 commerciale

mail. info@emilcamion.it

www.emilcamion.it

